



Обстановочка!

WWW.OGOGO.RU



ООО «ИНТЕРА»

Инструкция  
по сборке и эксплуатации изделий мебели

Набор мебели «СИТИ»

**Комод-наполнение Сити-КН2**

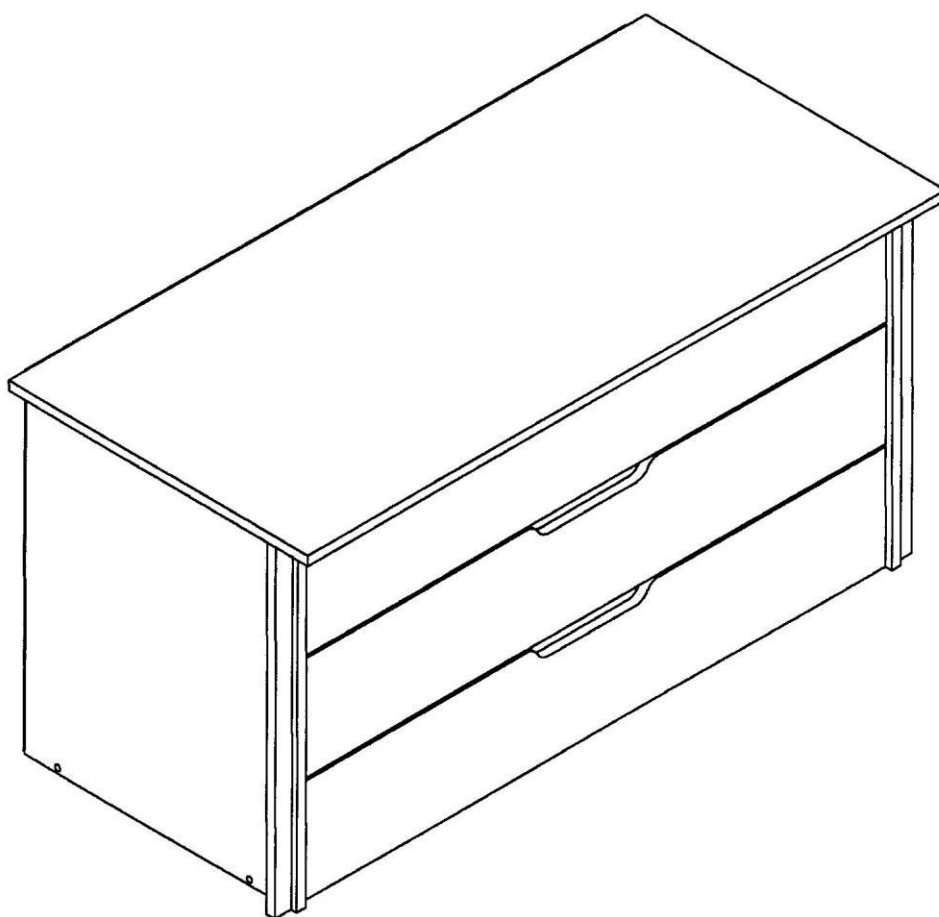

### **К сведению покупателя**

*Сборку изделия рекомендуется доверить специалистам, обладающим достаточными знаниями и навыками.*

Для удобства транспортировки и предохранения от повреждений мебель поставляется в разобранном виде. На каждом пакете имеется маркировка с указанием названия изделия, перечень входящих в данный пакет деталей, их размеры и количество, а также номера этих деталей, которые соответствуют номерам в комплектовочной ведомости и на схемах сборки. Для крепления фурнитуры на деталях имеются отверстия и наколки.

### **Правила сборки**

Сборку следует производить на ровном полу, покрытом тканью или бумагой во избежание повреждения кромок и загрязнения мебели. Сборку корпуса рекомендуется производить в горизонтальном положении, устанавливая детали лицевыми кромками вниз. Необходимо соблюдать осторожность, чтобы не повредить лакированные поверхности. В сборке крупногабаритных изделий должны участвовать не менее двух человек. Детали при сборке необходимо закреплять прочно, не допуская их качания. Для сборки потребуется прямоугольный треугольник или шнур длиной 2-3 метра, молоток и отвертки.

### **Подготовка к сборке**

Проверить комплектность каждого пакета по имеющейся на них маркировке.

Проверить наличие фурнитуры и метизов, при необходимости протереть их.

**ВНИМАНИЕ!** Перед началом сборки необходимо внимательно изучить инструкцию и определить расположение деталей в изделии в соответствии со схемами сборки.

**Комплектовочная ведомость деталей на комод-наполнение Сити-КН2**

№ дет.	Наименование деталей	Размеры	Кол-во
32, 33	Стенка вертикальная	590x500	2
30	Крышка	1162x550	1
31	Стенка горизонтальная	1068x474	1
	Дно ящика	1036x448	3
	Фасад ящика	1064x190	3
34	Планка	590x30	2
	Ящика стенка задняя	1036x134	3
	Задняя стенка	1096x602	1

**Комплектовочная ведомость фурнитуры на комод-наполнение Сити-КН2**

Наименование	Ед.изм.	Кол-во
Боковина с роликовыми направляющими L=450мм, h=150мм	к-т	3
Конфирмат-винт 7x50	шт.	13
Заглушка-самоклейка d=14мм	шт.	19
Заглушка-самоклейка d=18мм	шт.	13
Держатель фронта для боковин	шт.	6
Шуруп крепёжный 6,3x10,5	шт.	18
Шуруп 3,5x13	шт.	36
Шуруп 3x20	шт.	22
Дюбель DU 644	шт.	13
Эксцентрик Rastex 15/16	шт.	13
Шкант мебельный 8x30	шт.	2
Конфирмат - ключ	шт.	1
Саморез 4x30	шт.	6

### Установка фурнитуры

1. На стенках вертикальных 32, 33 установить роликовые направляющие с помощью шурупов крепёжных 6,3x10,5 (рис. 1). В отверстия Ø 15мм в верхней части деталей вставить эксцентрики так, чтобы стрелка на эксцентрике была повернута в сторону кромки.
2. В крышку в установленные муфты вернуть дюбели эксцентриковой стяжки, в отверстия без муфт вставить шканты.



Рис. 1



Рис. 2

### Сборка корпуса

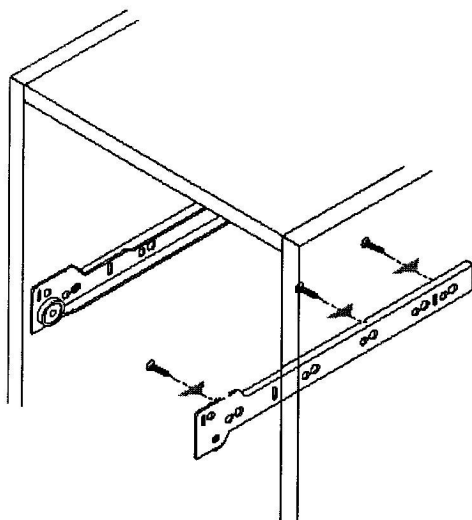
Собрать корпус согласно схеме:

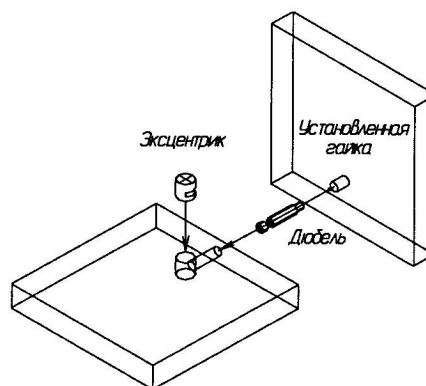
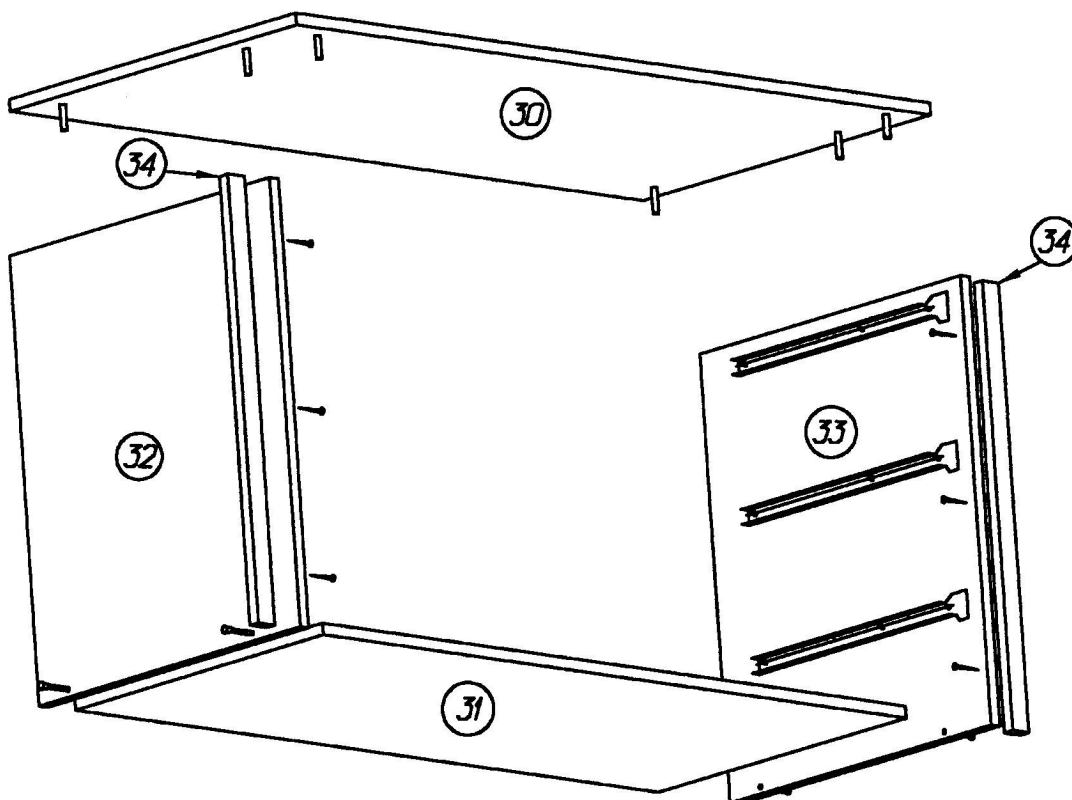

1. Между стенками вертикальными установить стенку горизонтальную, закрепив её при помощи конфирматов 7x50. Сверху установить крышку так, чтобы дюбели стяжек вошли в соответствующие отверстия, повернуть эксцентрики на 180 градусов.
2. Установить планки так, чтобы шкант крышки вошёл в отверстие планки. Закрепить планки на стенках вертикальных при помощи саморезов 4,0\*30, вворачивая саморезы через отверстия в стенке вертикальной в кромку планки.
3. Собранный корпус проверить на прямоугольность сравнивая диагонали (их длины должны быть равны). Уложить на корпус заднюю стенку, закрепить её по периметру шурупами 3x20.
4. Установить комод - наполнение в шкаф.
5. Собрать выкатные ящики, установить их на направляющие.

### Порядок сборки ящика выкатного.

1. На металлических боковинах шурупами 3,5x13 закрепить дно ящика, в дно вставить эксцентрики так, чтобы стрелка на эксцентрике была повернута в сторону кромки.
2. Заднюю стенку ящика крепить к металлическим боковинам шурупами 3,5x13, ко дну ящика – конфирматами 7x50.
3. На фасадной стенке ящика шурупами 3,5x13 закрепить держатели фронта.
4. Ввернуть дюбели эксцентриков в фасадную стенку ящика. Установить фасадную стенку с держателями на собранный корпус ящика так, чтобы дюбели вошли в прорезь эксцентриков, установленных в дно ящика. Повернуть эксцентрики на 180 градусов. Регулировать фасадную стенку (см. рис.).

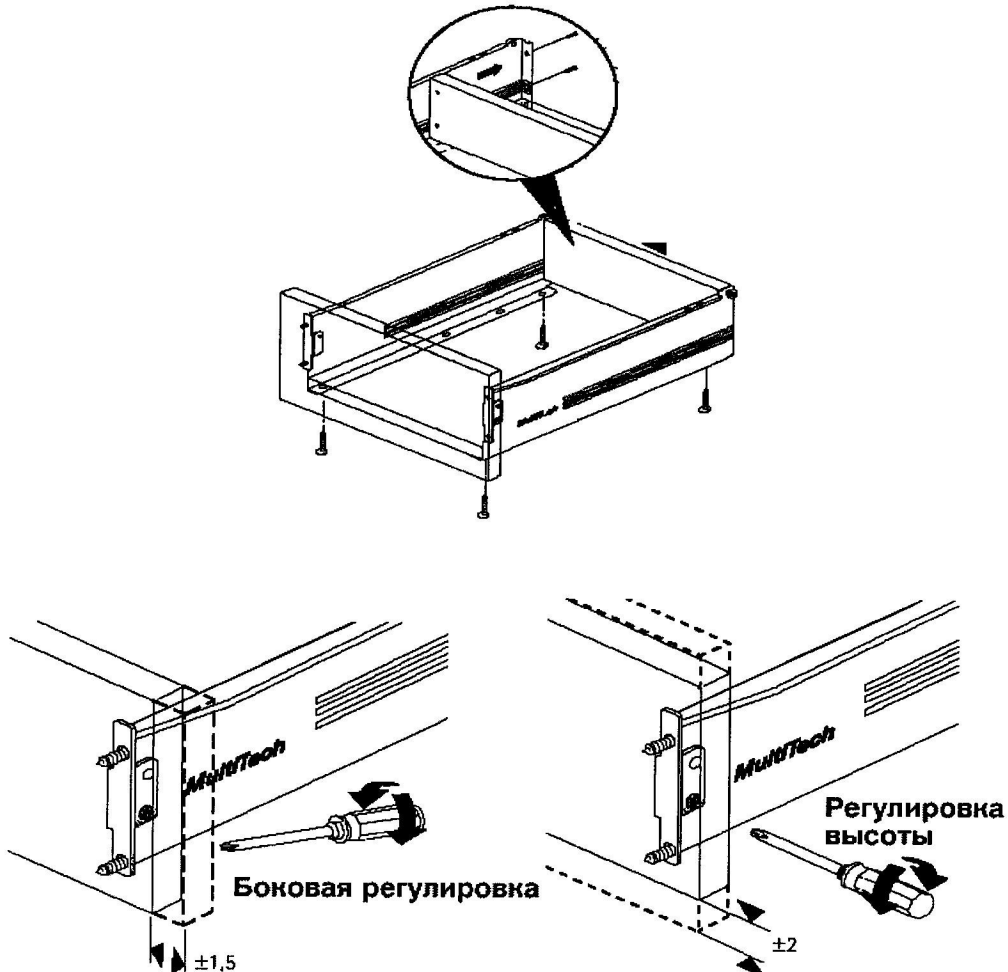

## **Рекомендации по правилам эксплуатации и уходу за мебелью**

1. Мебель рекомендуется эксплуатировать в проветриваемых помещениях с температурой воздуха не ниже +10°C и относительной влажностью воздуха 50-80%
2. Мебель не следует устанавливать на неровном полу, близко к сырым и холодным стенам или источникам тепла.
3. В мебели, имеющей крепление болтами, винтами, шурупами, при ослаблении соединений необходимо периодически подвёртывать гайки, винты, шурупы.
4. Для предотвращения покоробленности двери следует держать закрытыми.
5. Мебель перевозимую в условиях минусовой температуры, при установке в помещении следует протереть сухой, мягкой тканью как снаружи. Так и внутри, во избежание образования белых пятен на поверхности лаковой пленки в результате образование конденсата.
6. Мебель должна быть защищена от прямого попадания солнечных лучей во избежание ухудшения внешнего вида.
7. На поверхность мебели не следует ставить горячие предметы.
8. Удаление пыли с поверхности мебели следует производить сухой мягкой тканью или специально предназначенными для этого салфетками.
9. Удаление пятен с поверхности мебели следует производить тампоном из мягкой ткани, смоченной в специальных составах для чистки и освежения мебели в соответствии с рекомендациями по их использованию.
10. Для удаления загрязнения с зеркал и стекол рекомендуется применять предназначенные для этой цели жидкости.
11. Не применяйте для чистки фурнитуры чистящие средства, а только протирайте ее мягкой тканью.

## **Гарантии изготовителя**

Предприятие-изготовитель гарантирует покупателю сохранность всех качественных показателей, обусловленных ТР ТС 025/2012, при соблюдении правил сборки, установки и эксплуатации мебели. И оставляет за собой право изменения конструкции изделия.

За механические повреждения, возникшие во время транспортировки, сборки или хранения, предприятие-изготовитель ответственности не несет.

Претензии по качеству мебели должны направляться в магазин, где приобретена мебель, с приложением товарного чека. Претензии принимаются в течение гарантийного срока-24 месяца со дня приобретения мебели.

Срок службы мебели 10 лет.

По дефектам, возникшим из-за несоблюдения покупателем правил эксплуатации и ухода за мебелью, претензии не принимаются.

**ООО «ИНТЕРА»  
156008, г. Кострома,  
ул. Поселковая, д.33, лит. А1, пом.1**