



ООО «ИНТЕРА»
Россия, 156008, г. Кострома,
ул. Поселковая, д.33, лит. А1, пом.1

Диван London

ПАСПОРТ

Комплектовочная ведомость фурнитуры

№	Наименование	Ед.изм.	Кол.
1	Винт М8х80 с прессшайбой	шт	14

В сборке дивана необходимо участие не менее двух человек.

Схемы сборки приведены для дивана в левом исполнении, сборка правого дивана производится аналогично, в схемах при этом необходимо сделать поправку на зеркальное отражение модулей.

Правила эксплуатации и ухода за мебелью

Мебель рекомендуется эксплуатировать в помещении с температурой от +10°С до +28°С и относительной влажностью воздуха 65±15%.

Мебель не следует размещать вблизи отопительных приборов. Перемещение изделия следует производить слегка приподняв его над полом.

Не допускается ставить на мебель горячие предметы и предметы с острыми кромками.

Для поддержания мебели в надлежащем состоянии рекомендуется регулярно очищать поверхность изделия мебельной щеткой с мягким ворсом или удалять пыль с помощью пылесоса на щадящем режиме работы.

Запрещается вставать на изделие, прыгать, подвергать повышенным динамическим нагрузкам, сидеть на подлокотниках, спинках и подголовниках.

Правила ухода за тканевыми чехлами

Общие загрязнения

1. Ручная и машинная стирка запрещена.
2. Разрешена химчистка с углеводородом при ограниченном добавлении воды.

3. Гладить при температуре не выше 110 град. С.

4. Запрещено использование отбеливающих средств. Данная процедура может повлиять на окраску ткани.

5. При съемных мебельных чехлах для удаления загрязнений рекомендуется воспользоваться услугами специальных химчисток.

Локальные специфические загрязнения

1. Для удаления бытовых загрязнений используется средство для сухой чистки, в состав которого не входит вода («сухая пена»).

2. Жидкость с поверхности ткани легко удаляется впитывающей салфеткой.

3. Пятновыводящее средство следует наносить, не втирая в поверхность.

4. Пятно следует протирать по направлению от края к центру.

5. Удаление локальных загрязнений лучше всего проводить незамедлительно.

6. При съемных мебельных чехлах для удаления загрязнений рекомендуется воспользоваться услугами специальных химчисток.

Гарантии изготовителя

Предприятие-изготовитель гарантирует покупателю сохранность всех качественных показателей, обусловленных ТР ТС 025/2012, при соблюдении правил ухода и эксплуатации мебели. И оставляет за собой право изменения конструкции изделия.

В изделиях из ворсовой ткани допускается

разнооттеночность, обусловленная различным направлением ворса на отдельных элементах мебели.

В процессе транспортировки, хранения, эксплуатации мебели могут образовываться области с примятым ворсом, при этом меняется оттенок цвета ткани. **Данный случай гарантийным не является.** Поднять ворс можно с помощью поролоновой губки, прогладив ею ткань по направлению ворса.

За механические повреждения, возникшие во время транспортировки или хранения, предприятие-изготовитель ответственности не несет.

Претензии по качеству мебели должны направляться в магазин, где приобретена мебель, с приложением товарного чека. Претензии принимаются в течение гарантийного срока - 18 месяцев со дня приобретения мебели.

Срок службы мебели 5 лет.

По дефектам, возникшим из-за несоблюдения покупателем правил эксплуатации и ухода за мебелью, претензии не принимаются.

Паспорт изделия необходимо сохранять в течение всего срока гарантии.

Свидетельство о приёмке

Дата выпуска:

Код изделия:

Артикул ткани:

Мастер:

ОТК:



Обстановочка!

WWW.OGOGO.RU

Диван London



Схема сборки

1. Спинку поворотного модуля положить лицевой стороной вверх.

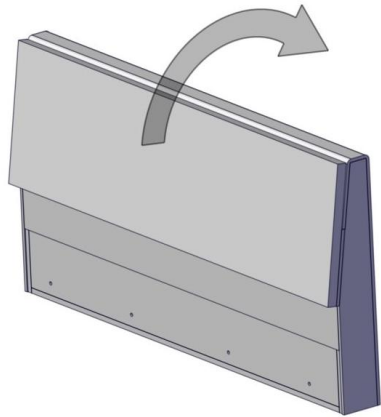

2. Поворотный модуль (основание + сидение) закрепить к спинке четырьмя винтами M8x80.

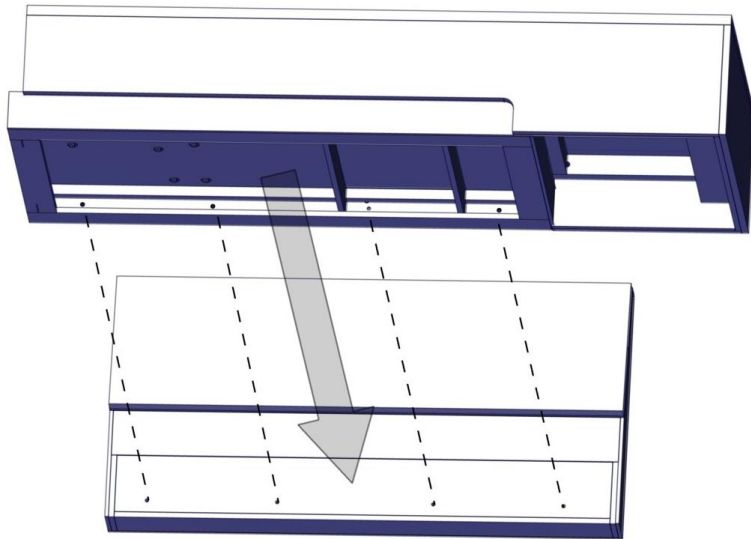

2.1. Расстегнуть молнию на дне основания, чтобы получить доступ к отверстиям. Вернуть винты в гайки.

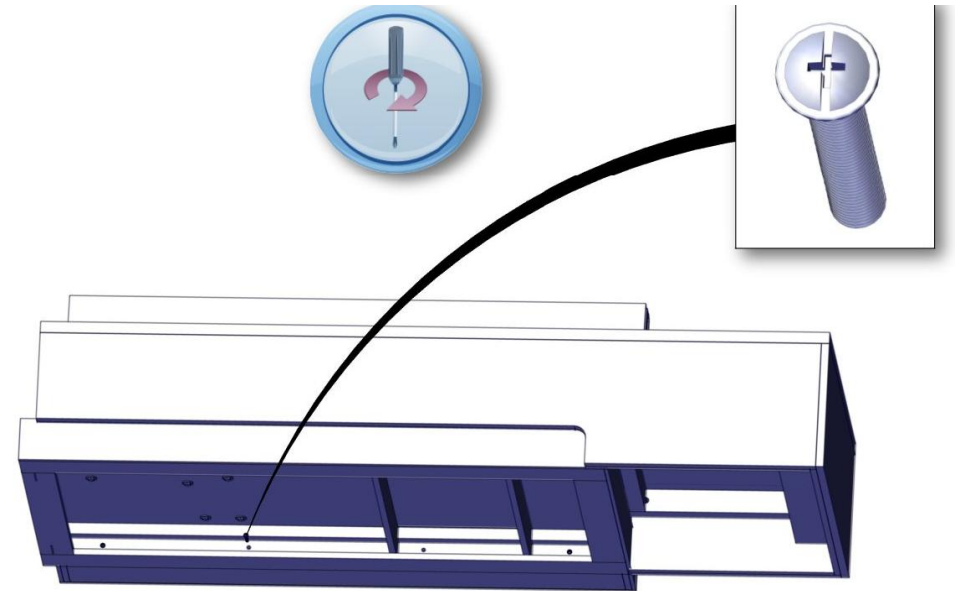

2.2. Снять транспортировочную планку.

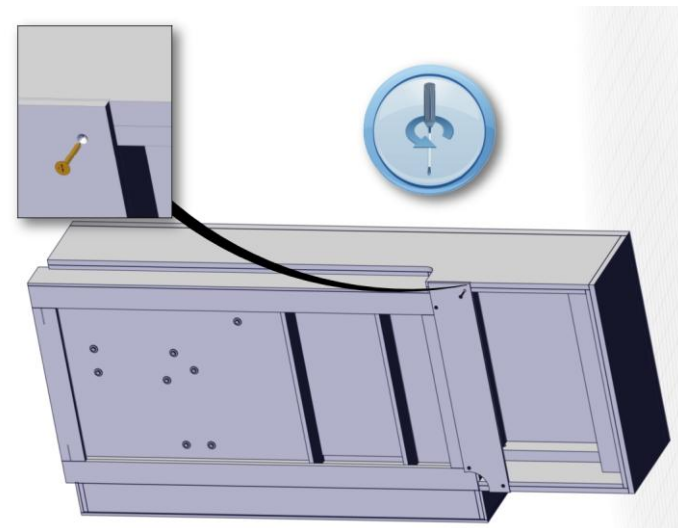

2.3. Привести модуль в вертикальное положение.

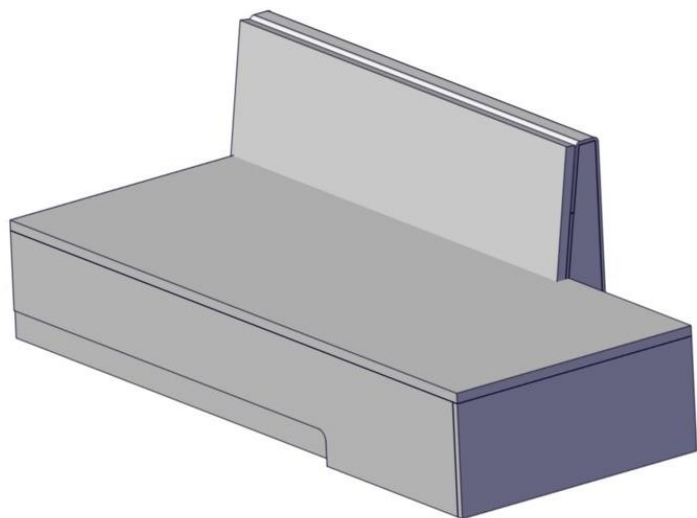

4. Присоединить к оттоманке заднюю спинку с помощью клиновых зацепов.

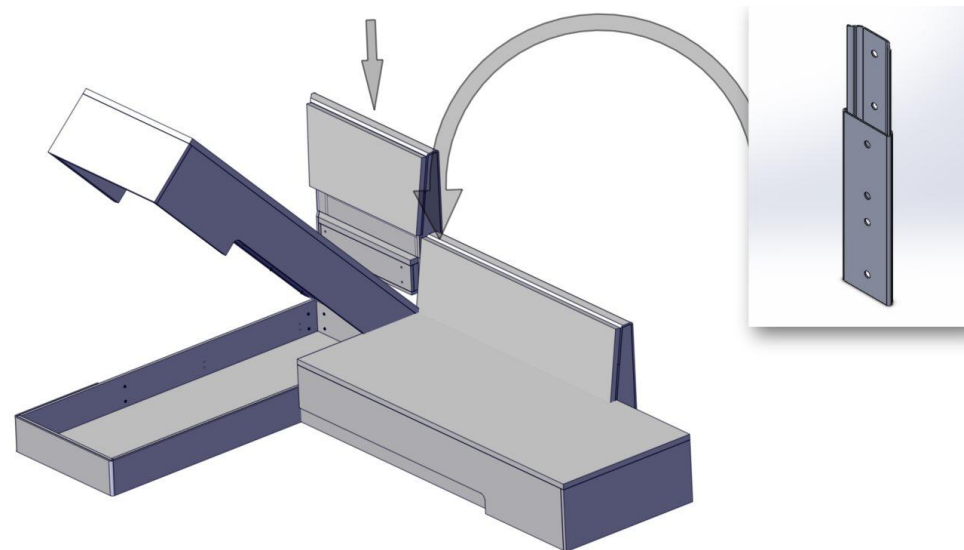

3. Присоединить к поворотному модулю оттоманку с помощью двух винтов M8x80.

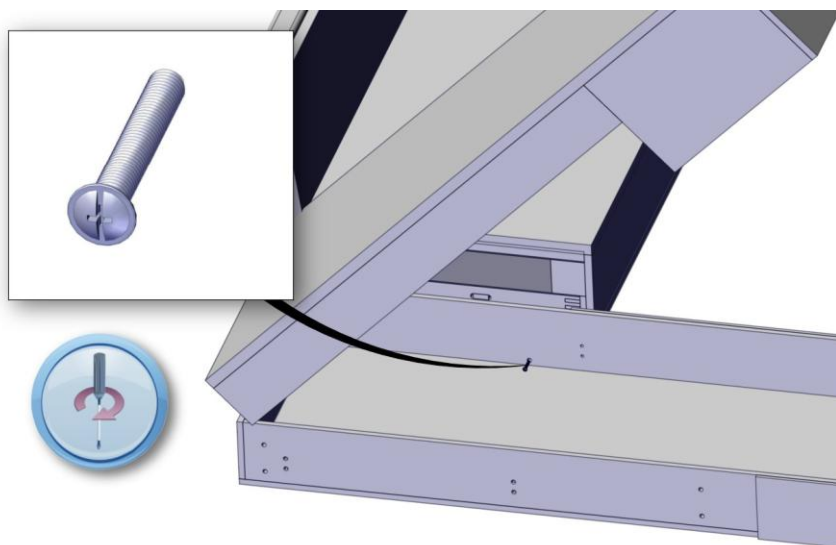

5. Закрепить спинку к оттоманке четырьмя винтами M8x80.

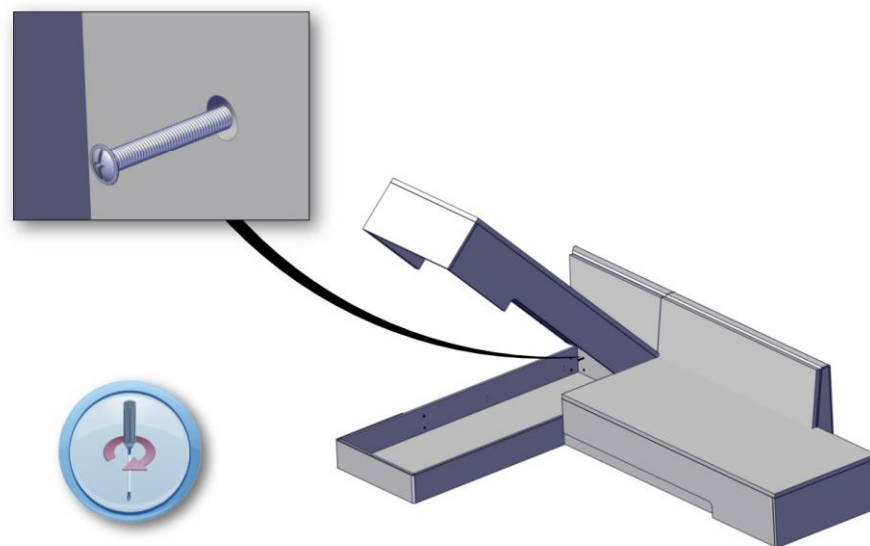

6. Аналогичным образом присоединить боковую спинку к оттоманке.

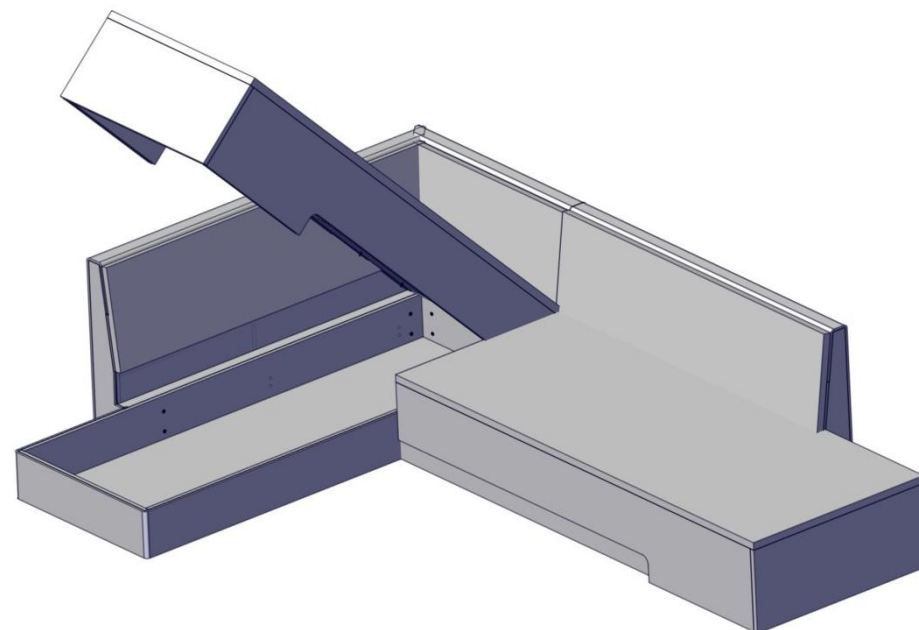
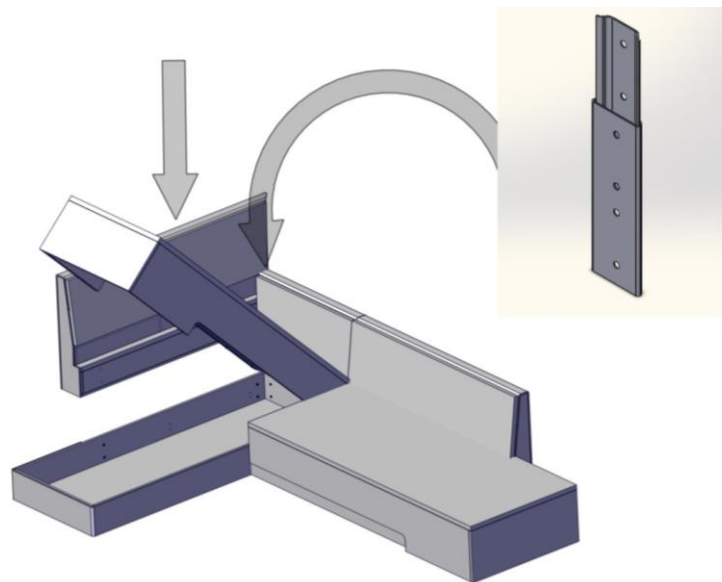

7. Закрепить боковую спинку к оттоманке четырьмя винтами M8x80.

